



SWISS GARDE HOKUSPOKUS (MAGIC) KNX/KLR 2PIR

DESCRIPTION DU PROGRAMME D'APPLICATION

MODELE	N° ARTICLE
SG Hokuspokus (Magic) KNX/KLR	25010



Une fiche mâle et une fiche femelle sont incluses



Aimant à passer devant la lentille pour ouvrir le mode programmation

nv Niko sa
Industriepark West 40, 9100 Sint-Niklaas, Belgium
www.niko.eu

Suisse: +41 44 878 22 22 support.ch@niko.eu

Les informations contenues dans ce document sont sujettes à modification sans préavis. La société Niko nv sa ne saurait être tenue pour responsable en cas d'erreur ou d'omission dans ce document.

La reproduction, la transmission ou l'usage de ce document ou de son contenu n'est pas autorisé sans accord écrit. Tous droits réservés.

Édition décembre 2021

SOMMAIRE

1.	Description des fonctions	4
1.1	Les différents modèles.....	4
2.	Objets de communication	5
3.	Paramètres	6
3.1.1	Généralités.....	6
3.1.2	Mode Détecteur secondaire	7
3.2.1	Lumière - Commutation.....	8
3.2.2	Lumière - Gradation absolue.....	9
3.2.3	Lumière Valeurs résiduelles (Standby).....	10
3.3	CVC.....	11
3.4	Luminosité/Franchissement de seuil.....	12
3.5	Calibration de la valeur de luminosité.....	13
3.6	Paramétrage des capteurs PIR.....	14
3.7	Paramètres de la régulation constante de la lumière	15/16
3.8	Choix de la tolérance pour la régulation constante	17
4.	Blocs fonctionnels	18
4.1	Canal Eclairage/Lumière.....	18
4.1.1	Objet 0 Sortie – Lumière - Commutation.....	18
4.1.2	Objet 0 Sortie – Lumière - Gradation	19
4.1.3	Objet 0 Sortie – Lumière - Scène.....	19
4.1.4	Objet 1 Commande externe Pousoir/Etat – Lumière - Commutation.....	19
4.1.5	Objet 2 Entrée mouvement extérieur – Lumière - Commutation.....	19
4.1.6	Objet 3 Entrée lumière – Contrôle forcé/Verrouillage.....	19
4.2	Canal CVC (Climatisation, Ventilation, Chauffage).....	20
4.2.1	Objet 4 Sortie – CVC - Commutation	20
4.2.2	Objet 5 Commande externe Pousoir/Etat – CVC.....	20
4.2.3	Objet 6 Entrée mouvement extérieur – CVC	20
4.2.4	Objet 7 Entrée CVC – Contrôle forcé.....	20
4.2.5	Objet 7 Entrée CVC – Verrouillage	20
4.3	Luminosité – Seuil de transmission	21
4.3.1	Objet 8 Interrupteur crépusculaire - Commutation.....	21
4.3.2	Objet 9 Valeur de luminosité	21
4.4	Valeur de calibration AD	22
4.5	Objets pour la régulation constante de la lumière.....	23
4.5.1	Objet 16 Régulation constante de la lumière ON/OFF.....	23
4.5.2	Objet 17 Lumière constante – Gradation relative.....	23
4.5.3	Objet 18 Lumière constante – Gradation absolue.....	23
4.5.4	Objet 20 Lumière constante – Contrôle forcé.....	23
4.5.5	Objet 21 Lumière constante – Scène.....	23
4.5.6	Objet 22 Lumière constante – Sortie canal 1.....	23
4.5.7	Objet 23 Lumière constante – Sortie canal 2.....	23
4.5.8	Objet 24 Lumière d’orientation – Choix des valeurs stand-by.....	23
5.	Programme version 2.7	24
5.1	Evolutions pour la version 2.7.....	18
5.2	Objets de communication.....	20
5.3	Paramètres.....	20

1 DESCRIPTION DES FONCTIONS

Le détecteur SWISS GARDE Hokuspokus (Magic) KNX/KLR pour montage encastré au plafond possède une interface KNX/EIB et est destiné principalement aux applications de la gestion technique du bâtiment (GTB). Sa conception extrêmement plate permet d'ajuster le débordement de la lentille plane par rapport à la surface de montage. La portée elliptique résultant des deux capteurs infrarouges montés en opposition est ainsi modifiée selon la visibilité de la lentille.

Le produit est basé sur un microcontrôleur 16 Bit des plus récents avec une mémoire flash interne et un coupleur de bus KNX/EIB intégré.

Les mouvements sont captés par **deux capteurs pyroélectriques**.

Les deux capteurs PIR peuvent être activés individuellement ou ensemble.

La mesure de luminosité est réalisée par un capteur photométrique à sortie linéaire. Un filtre optique accordé sur le profil de l'œil humain est aussi intégré.

Les détecteurs peuvent être paramétrés en fonctionnement **maître** ou **détecteur secondaire**.

Le modèle possède une **régulation constante de lumière sur 2 canaux** différenciés par un écart ou offset paramétrable de - 50% à + 50%. Ils possèdent également un autre canal lumière pour la commutation, la gradation ou le choix d'un scénario.

Un canal supplémentaire, par défaut indépendant de la luminosité, peut être utilisé pour la commande d'une CVC, d'un système d'alarme ou pour indiquer une détection de présence.

Ce document est valable pour les appareils dont le programme est de version 2.4. Les évolutions à partir de la version 2.7 sont traitées spécifiquement au chapitre 5.

1.1 Les différents modèles

Description		Couleur	EAN-Nr.	Art.-Nr.	Rep
Swiss Garde Hokuspokus (Magic) KNX/KLR	rond	blanc	3505100250104	25010	A
Accessoire : Kit DA pour boîte d'encastrement	rond	blanc	3505100250135	25013	B

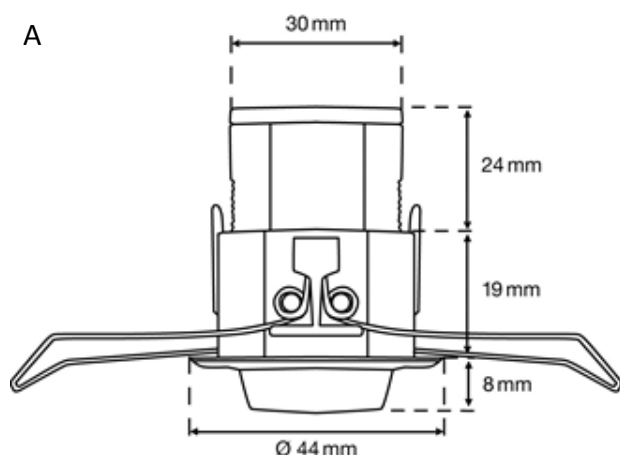

2 OBJETS DE COMMUNICATION

→ **Objet entrant** ← **Objet sortant**

1 Octet = 1 Byte

Objet		Fonction	Utilisation/Liaison avec:	Bit/Octet
0	←	Sortie - Lumière (commutation)	Actionneur groupe de luminaires	1 Bit
0	←	Sortie - Lumière (gradation absolue)	Actionneur groupe de luminaires	1 Octet
0	←	Sortie - Lumière (scène)	Actionneur groupe de luminaires	1 Octet
1	→	Entrée commande extérieure - Lumière (commutation)	Poussoir KNX, écran de contrôle, logique	1 Bit
2	→	Entrée mouvement extérieur - Lumière (commutation)	Sortie lumière détecteur secondaire (objet de sortie 0)	1 Bit
3	→	Entrée - Lumière (contrôle forcé)	Module logique extérieur	2 Bit
3	→	Entrée - Lumière (verrouillage)	Poussoir KNX, écran de contrôle, logique	1 Bit
4	←	Sortie - CVC (commutation)	<ul style="list-style-type: none"> Actionneur pour CVC (Climatisation, Ventilation, Chauffage) Commande de logique d'alarme Indication de présence 	1 Bit
4	←	Sortie - CVC (gradation absolue)	Actionneur groupe de luminaires	1 Octet
4	←	Sortie - CVC (scène)	Actionneur groupe de luminaires	1 Octet
5	→	Entrée commande extérieure - CVC (commutation)	Poussoir KNX, écran de contrôle, logique	1 Bit
6	→	Entrée mouvement extérieur - CVC (commutation)	Sortie CVC détecteur secondaire (objet de sortie 4)	1 Bit
7	→	Entrée - CVC (contrôle forcé)	Module logique extérieur	2 Bit
7	→	Entrée - CVC (verrouillage)	Poussoir KNX, écran de contrôle, logique	1 Bit
8	←	Dépassement de seuil lumineux (commutation)	Logique, Actionneur	1 Bit
9	←	Valeur directe de luminosité en Lux	Logique, écran de contrôle	2 Octet
10	←	Valeur de calibration AD	Lecture de la valeur interne et saisie manuelle de la valeur de luminosité lue en réel au luxmètre	2 Octet
16	→	Régulation constante de lumière - ON/OFF	Poussoir KNX, écran de contrôle, logique	1 Bit
17	→	Régulation constante de lumière - Gradation relative	Poussoir KNX, écran de contrôle, pour gradation manuelle	4 Bit
18	→	Régulation constante de lumière - Gradation absolue	Logique	1 Octet
20	→	Régulation constante de lumière - Contrôle forcé	Poussoir KNX, logique	1 Bit
21	→	Régulation constante de lumière - Scène	Logique	1 Octet
22	←	Régulation constante de lumière – Sortie canal 1	Actionneur gradation luminaires gr. 1	1 Octet
23	←	Régulation constante de lumière – Sortie canal 2	Actionneur gradation luminaires gr. 2	1 Octet
24	→	Lumière résiduelle/d'orientation temporisée / Stand-by	Permutation des « paires Stand-by »	1 Bit

3 PARAMETRES

Pour la programmation des paramètres du produit Swiss Garde 360 Présence KNX/KLR il faut l'insérer à un projet KNX et accéder à ses paramètres par le menu « Editer les paramètres » accessible par l'icône du menu ou par un clic droit et par le menu contextuel. La fenêtre ci-dessous s'ouvre alors.

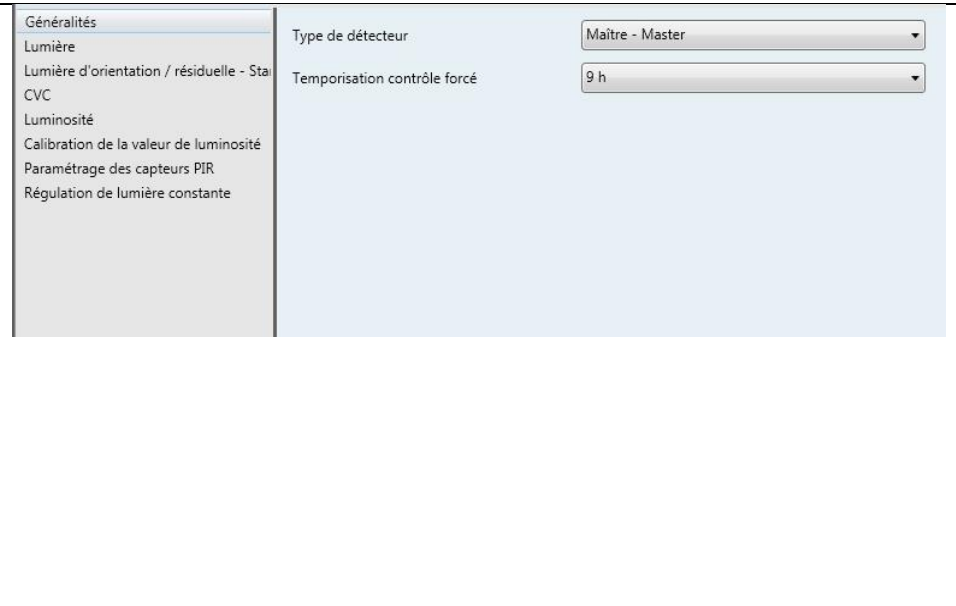
3.1.1 Généralités	
<i>Type de détecteur</i>	Choix du statut maître ou détecteur secondaire (Esclave) . En choisissant <i>Esclave</i> , un menu réduit apparait dans la colonne de gauche (voir § 3.1.2). En passant à nouveau sur maître, le menu complet du détecteur est réactivé (voir à partir du § 3.2.1).
<i>Temporisation contrôle forcé</i>	Les valeurs disponibles sont „OFF“ ou un délai de 5 minutes à 9 heures. Ce paramètre définit la durée durant laquelle un contrôle forcé est effectif. Le détecteur revient après ce délai où la consigne ON ou OFF a été forcée en mode AUTO.

Si type de détecteur = *Esclave / Slave* alors menu réduit ci-après.

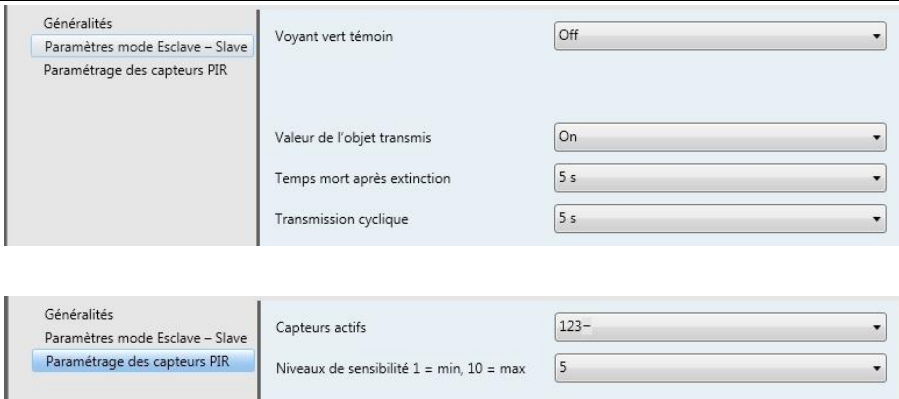
<p>3.1.2 Mode Détecteur secondaire</p> <p>Si type de détecteur = <i>Esclave</i></p>	
<p>Mode Détecteur secondaire (Mode esclave)</p>	<p>Le menu réduit du mode Détecteur secondaire est accessible lorsqu'on sélectionne le type « slave » ou « esclave » dans le menu « Généralités ».</p> <p>La minuterie par défaut du mode Détecteur secondaire est fixée à 30s.</p>
<p><i>Voyant vert témoin</i></p>	<p>Ce voyant peut clignoter lors de mouvements ou resté inactif (repère visuel pour tester la réaction aux mouvements).</p>
<p><i>Valeur de l'objet transmis</i></p>	<p>ON ou OFF</p>
<p><i>Temps mort après extinction</i></p>	<p>Durée de 1 s à 60 s. Par défaut 10s.</p> <p>Applications: limitation des commutations intempestives lors :</p> <ul style="list-style-type: none"> • De refroidissement des sources lumineuses. • De l'évacuation de la pièce après extinction par pousoir KNX.
<p><i>Transmission cyclique</i></p>	<p>Pour un détecteur secondaire il est recommandé d'envoyer un télégramme de façon cyclique. Dans le cas contraire et lorsqu'il y a présence discontinue dans la zone du détecteur secondaire, la sortie de ce dernier ne change pas de valeur. Le détecteur « maître » ne reçoit donc pas la consigne de relancer sa minuterie et une fois celle-ci arrivée à échéance, la sortie bascule !</p> <ul style="list-style-type: none"> • Durée de 1 s à 55 minutes ou OFF. Par défaut la transmission cyclique se fait toutes les 5 secondes.
<p>Paramétrage des capteurs PIR</p>	
<p><i>Capteur actifs</i></p>	<p>Les 3 capteurs pyroélectriques PIR sont indépendants et peuvent être indifféremment actifs ou inactifs. Les numéros 1, 2, 3 correspondent aux positions repérées sur l'illustration au §3.6.</p>
<p><i>Sensibilité des capteurs 1 = min, 10 = max</i></p>	<p>La sensibilité des capteurs va de 1 à 10, c'est à dire du moins sensible au plus sensible.</p> <p>La valeur par défaut est 5.</p>

Si type de détecteur = Maître / Master alors menu complet ci-après.

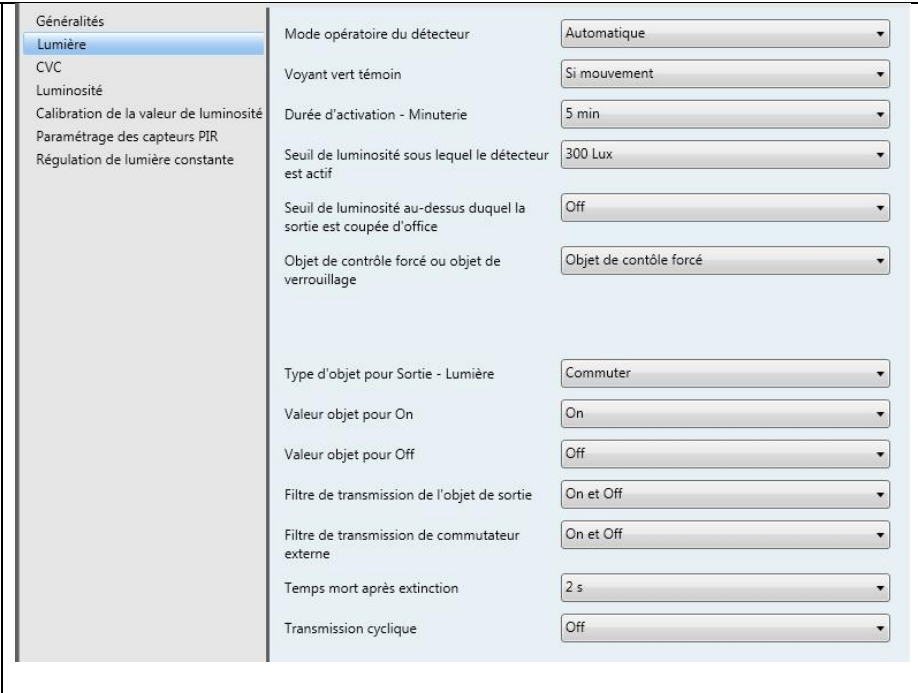
<p>3.2.1 Lumière – Commutation</p> <p>Si type sortie lumière = commutation</p>	
<p><i>Mode opératoire du détecteur</i></p>	<p>Détermine le mode de fonctionnement automatique ou semi-automatique.</p>
<p><i>Voyant LED vert</i></p>	<p>Ce voyant peut clignoter lors de mouvements ou resté inactif (repère visuel pour tester la réaction aux mouvements).</p>
<p><i>Minuterie</i></p>	<p>La minuterie de l'éclairage peut être réglée de 1 s à 4 h.</p>
<p><i>Seuil de luminosité sous lequel le détecteur est actif</i></p>	<p>Le seuil crépusculaire est réglable de 10 à 2000 Lux. Important: si la détection doit se faire quel que soit le niveau de luminosité, donc aussi au-delà de 2000 Lux ou dans le cas du mode semi-automatique qui doit activer l'éclairage par appui sur un poussoir, il faut choisir la valeur « toujours ».</p>
<p><i>Seuil de luminosité au-dessus duquel la sortie est coupée d'office</i></p>	<p>Niveau haut de lux au-dessus duquel l'éclairage est coupé automatiquement avant que la minuterie soit écoulée. Toujours supérieur au seuil précédent !</p>
<p><i>Objet de contrôle forcé ou objet de verrouillage</i></p>	<p>Définition du type de l'objet 3. Voir : OBJECT 3 CONTROLE FORCE/VERROUILLAGE</p>
<p><i>Si objet de verrouillage = 0</i></p>	<p>Choix d'une action si la valeur 0 est reçue.</p>
<p><i>Si objet de verrouillage = 1</i></p>	<p>Choix d'une action si la valeur 1 est reçue.</p>
<p><i>Type d'objet pour sortie lumière</i></p>	<p>Définition du type de l'objet 0. Choix: commutation, gradation absolue, scène</p>
<p><i>Valeur ON selon type sortie lumière:</i> Sortie lumière = Commutation Sortie lumière = Gradation Sortie lumière = Scène</p>	<p>> Choix ON ou OFF (ON par défaut) > Valeur de luminosité 0% à 100% > Choix de scène 1 jusqu'à 32</p>
<p><i>Valeur OFF selon type sortie lumière:</i> Sortie lumière = Commutation Sortie lumière = Gradation Sortie lumière = Scène</p>	<p>> Choix OFF ou ON (OFF par défaut) > Valeur de luminosité 0% à 100% > Choix de scène 1 jusqu'à 32</p>

<i>Filtre de transmission de l'objet de sortie</i>	Filtre pour objet de sortie 0: Sortie – Lumière – Commutation Choix: ON et OFF; ni ON ni OFF; seulement ON; seulement OFF
<i>Filtre de transmission de commutateur externe</i>	Choix: ON et OFF; ni ON ni OFF; seulement ON; seulement OFF
<i>Temps mort après extinction</i>	Durée de 1 s à 60 s. Applications: limitation des commutations intempestives lors : <ul style="list-style-type: none"> • De refroidissement des sources lumineuses. • De l'évacuation de la pièce après extinction par poussoir KNX.
<i>Envoi cyclique</i> (Si Sortie lumière = Commutation)	Il est possible, lorsque la sortie lumière est sur « commutation » d'envoyer un télégramme de façon cyclique. Durée de 1 s à 4 heures ou OFF.

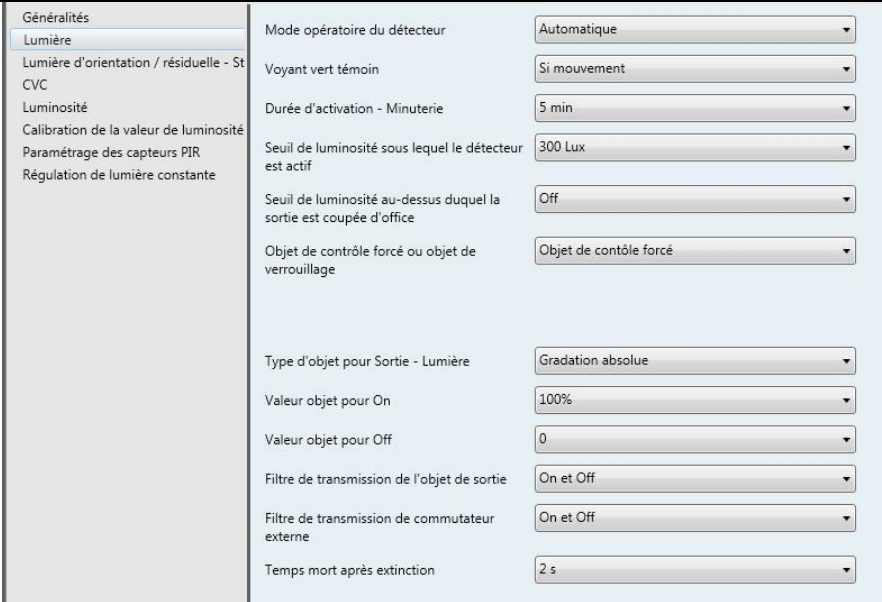
<p>3.2.2 Lumière – Gradation absolue</p> <p>Si</p> <p>type sortie lumière = gradation absolue</p>	
<p><i>Type d'objet pour sortie lumière</i></p>	<p><i>Gradation absolue</i></p> <p>Pour ce mode de fonctionnement, le sous-menu lumière d'orientation/résiduelle – Stand-by s'ajoute dans les choix de la colonne de gauche. Voir §3.2.3</p>

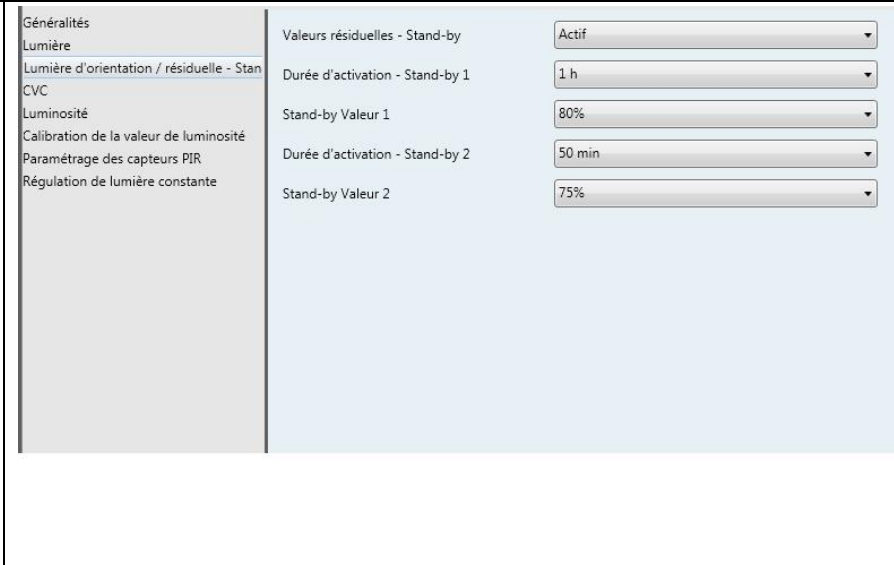
3.2.3 Lumière d'orientation / résiduelle - Stand-by	
<i>Valeurs résiduelles</i>	Permet d'activer ou désactiver la lumière résiduelle ou lumière d'orientation.
<i>Durée d'activation - Stand-by 1</i>	Réglage de la durée de lumière résiduelle 1.
<i>Stand-by valeur 1</i>	Réglage de l'intensité de lumière résiduelle 1 en %
<i>Durée d'activation - Stand-by 2</i>	Réglage de la durée de lumière résiduelle 2.
<i>Stand-by valeur 2</i>	Réglage de l'intensité de lumière résiduelle 2 en %

Eclairage d'orientation, de stand-by ou lumière résiduelle

Lorsque le canal d'éclairage est réglé sur „gradation absolue“, les fonctionnalités de stand-by apparaissent sur un nouveau sous-menu.

Il y a 2 possibilités pour l'éclairage résiduel. Après écoulement de la minuterie, les valeurs de stand-by deviennent actives. L'utilisateur peut au moyen de l'objet 24 → décider si ce sont les valeurs de la paire 1 ou de la paire 2 qui sont prises en compte. Si la valeur de l'objet 24 = 0 ou n'est pas reçu alors la paire 1 est respectée. Si la valeur de l'objet 24 = 1 alors la paire 2 est respectée.

Après écoulement de la durée de stand-by, la valeur de l'objet Sortie lumière est OFF.

Le détecteur revient à son mode normal et le mode stand-by est réinitialisé.

Si un mouvement est détecté en mode automatique ou lors d'un appui sur poussoir externe durant le fonctionnement en mode Stand-by, celui-ci est annulé et le détecteur réagit au mouvement ou à l'appui.

Un mode forcé ou un verrouillage annulent le mode stand-by en cours.

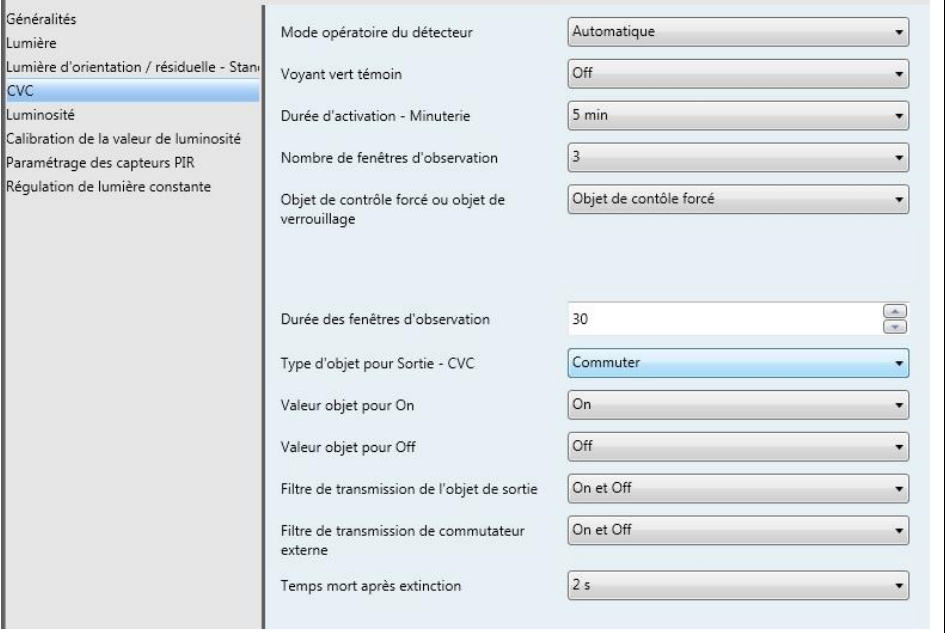
<p>3.3 CVC (Climatisation, Ventilation, Chauffage)</p>	
	<p>Tous les paramètres sont identiques au canal d'éclairage „Sortie lumière“ sauf:</p>
<p><i>Nombre de fenêtres d'observation</i></p>	<p>Réglable de 1 à 32 fenêtres d'observation de l'événement.</p>
<p><i>Durée des fenêtres d'observation</i></p>	<p>Réglable de 1 s à 30 000 s (8 h 20 min)</p>
<p>Remarque:</p>	<p>Les réglages pour la réaction la plus rapide du canal CVC sont: <i>Nombre de fenêtres d'observation : 1</i> <i>Durée des fenêtres d'observation : 1 s</i></p>
<p>Indication de la présence à l'aide du canal CVC</p>	<p>Les paramètres ci-dessus peuvent être utilisés pour indiquer une présence dans le champ de détection car ce canal est indépendant de la luminosité ambiante et le paramétrage des fenêtres d'observation permet de limiter les détections parasites. La détection finale est validée s'il y a au moins une détection dans chaque fenêtre d'observation.</p>

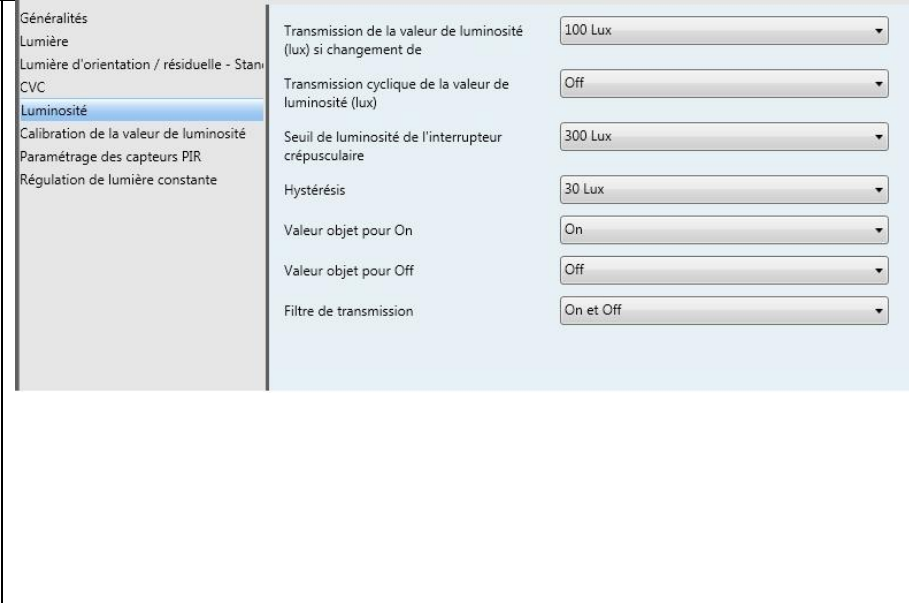
3.4 Luminosité / Interrupteur crépusculaire	
	Dans le menu Luminosité il est possible de configurer les paramètres des objets sortants 8 (<i>interrupteur crépusculaire</i> , 1 bit) et 9 (<i>valeur de luminosité</i> , 2 Octet).
<i>Transmission de la valeur de luminosité (lux) si changement de</i>	Ce paramètre permet d'envoyer automatiquement la valeur de luminosité à travers l'objet 9 lorsque celle-ci varie de la valeur saisie ici. Valeurs de 10 à 1800 Lux ou OFF.
<i>Transmission cyclique de la valeur de luminosité (lux)</i>	Réglable de 5 s à 30 min ou OFF. La valeur de luminosité sera envoyée à intervalles réguliers indépendamment du reste.
<i>Seuil de luminosité de l'interrupteur crépusculaire</i>	Réglable de 10 Lux à 2000 Lux. Objet 8 = ON si franchissement ascendant du seuil.
<i>Hystérésis</i>	Réglable de 5 Lux à 200 Lux. Objet 8 = OFF si franchissement descendant du seuil moins l'hystérésis.
<i>Valeur de l'objet 8 pour ON</i>	Choix ON ou OFF
<i>Valeur de l'objet 8 pour OFF</i>	Choix OFF ou ON
<i>Filtre de transmission</i>	Choix: ON et OFF; ni ON ni OFF; seulement ON; seulement OFF

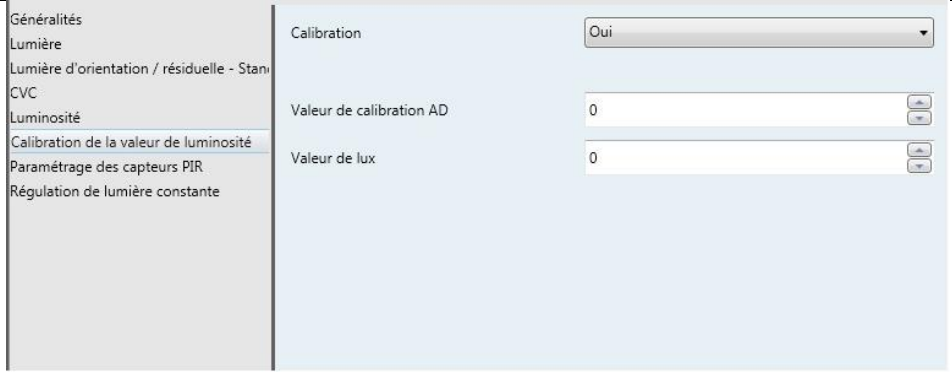
<h3>3.5 Calibration de la valeur de luminosité</h3>	
<p><i>Calibration</i></p>	<p>Valeur „NON“ : la calibration usine est active (valeur par défaut) Retour à la calibration d’usine: ceci est à tout moment possible en sélectionnant la valeur « NON » et en reprogrammant le détecteur. Valeur „OUI“ : les fenêtres suivantes s’ouvrent.</p>
<p><i>Valeur de calibration AD (si calibration = oui)</i></p>	<p>Lire la valeur dans le logiciel ETS (objet de communication 10) et la copier dans cette fenêtre. Attention: dans le menu Propriétés de l’objet utiliser le Type de données 7.001 pulses. Lire la valeur AD ainsi reçue (exemple : 127 pulses).</p>
<p><i>Valeur de lux (si calibration = oui)</i></p>	<p>Reporter dans cette fenêtre la valeur de lux mesurée avec un luxmètre au moment où la valeur AD en « pulses » a été envoyée.</p>
	<p>Pour plus de détails se référer à la description de l’objet „Calibration AD“ §4.4</p>

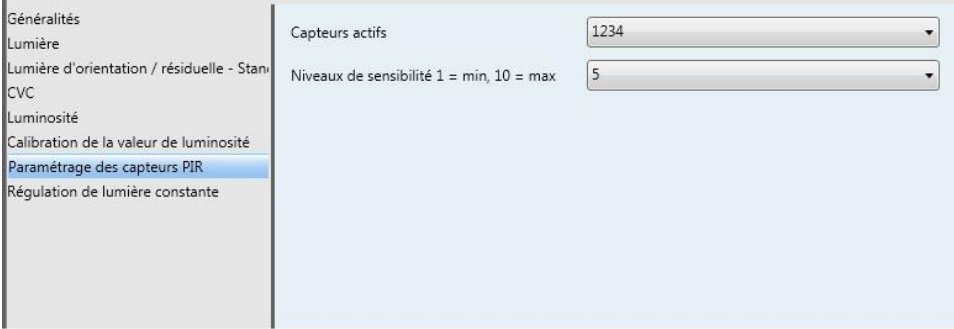
3.6 Paramétrage des capteurs PIR	
Capteur actifs	Les 2 capteurs pyroélectrique PIR sont indépendants et peuvent être indifféremment actifs ou inactifs. Les numéros 1, 2 correspondent aux positions repérées dans le schéma ci-dessous.
Sensibilité des capteurs 1 = min, 10 = max	La sensibilité des capteurs va de 1 à 10, c'est à dire du niveau le moins sensible au plus sensible. La valeur par défaut est 5.

Numérotation des capteurs PIR
Modèle 25010

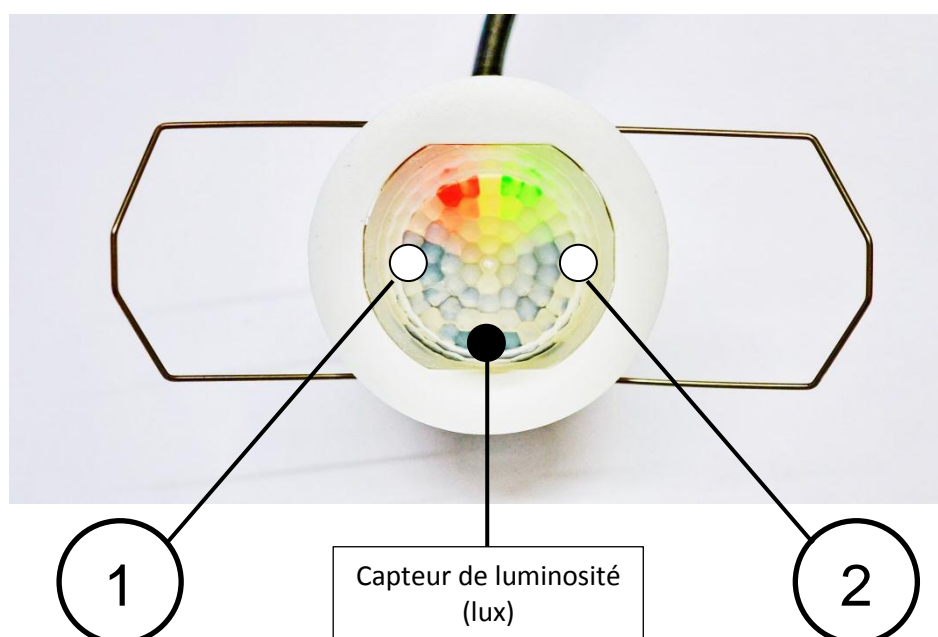

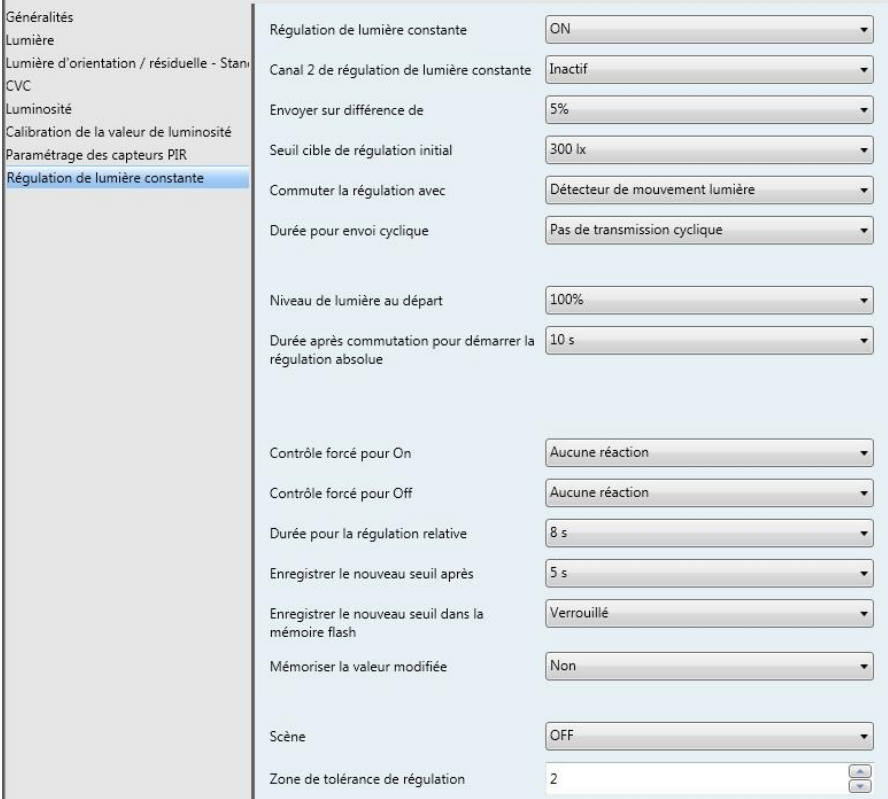
<h3>3.7 Paramètres de la régulation de lumière constante</h3>	
<i>Régulation de lumière constante</i>	Ce paramètre détermine l'usage ou non de la régulation de la lumière artificielle commandée selon l'apport supplémentaire de lumière extérieure.
<i>Canal 2 de régulation de lumière constante</i>	Ce paramètre permet l'usage ou non du canal 2 pour la gradation. L'objet sortant 23 est alors envoyé avec un offset fixe par rapport à l'objet 22 qui est réglé plus loin.
<i>Envoyer sur différence</i>	Ce paramètre détermine la tolérance devant être dépassée pour envoyer une nouvelle valeur de régulation de la lumière. Cette tolérance va de 1% à 100%.
<i>Seuil cible de régulation initial</i>	Ce paramètre détermine le niveau de luminosité à respecter autour du détecteur et que la gradation rattrape continuellement. Cette valeur peut être modifiée avec les objets de gradation 17 et 18.
<i>Commuter la régulation avec</i>	L'activation de la gradation, donc l'allumage de la lumière, peut être provoquée par 3 sources différentes au choix ici: Objet 16, détection lumière, détection CVC.
<i>Durée pour envoi cyclique</i>	Ce paramètre détermine la durée du cycle d'envoi du dernier niveau de luminosité même s'il n'a pas dépassé la tolérance pré-réglée. Ce paramètre peut être désactivé.
<i>Niveau de lumière au départ</i>	Ce paramètre détermine la quantité de lumière en % à l'allumage.
<i>Durée après commutation pour démarrer la régulation</i>	Ce paramètre détermine la durée à partir de l'allumage et jusqu'au début de la gradation.
<i>Offset Canal 2 *</i>	Ce paramètre détermine l'écart (offset) entre le canal 2 et le canal principal 1. Réglage de -50% à +50%

* En complément du canal de réglage constant de la lumière Canal 1 (Objet 22 ←) il y a un second objet similaire Canal 2 (Objet 23 ←). Une valeur est envoyée via ce canal avec un écart (offset) fixe par rapport au canal 1. En interne la plage de réglage a été élargie à ±150% afin d'avoir un réglage stable aux extrémités.

Cela signifie: Offset sur -50%, pénombre: la valeur hexadécimale FF (C.à.d. 100%) est envoyée. En interne, l'objet 1 est sur 150%, l'objet 2 sur 100%. Si la luminosité environnante augmente de « x », la régulation doit faire diminuer la lumière artificielle. L'objet 1 descend donc vers 100% (150%-x) et l'objet 2 descend vers 100%-50%-x. Lorsque l'objet 1 passe sous les 100%, par exemple 73% alors l'objet 2 est à 73-50=23%. Une fois l'objet 1 en-dessous de 50%, l'objet 2 est fixé à la valeur minimale.

3.7 Paramètres de la régulation de lumière constante - suite	
<i>Contrôle forcé pour ON</i>	Ce paramètre détermine la réaction de la sortie de lumière constante pouvant être: aucune réaction, luminosité minimum, luminosité maximum.
<i>Contrôle forcé pour OFF</i>	Ce paramètre détermine la réaction de la sortie de lumière constante pouvant être: aucune réaction, luminosité minimum, luminosité maximum.
<i>Durée pour la régulation relative</i>	Ce paramètre détermine la durée pour la gradation relative (manuelle). Cela influence l'action manuelle.
<i>Enregistrer le nouveau seuil après :</i>	Ce paramètre détermine la durée devant s'écouler sans modification du seuil pour enregistrer la valeur dans la mémoire RAM valable aussi longtemps qu'il y a détection de présence.
<i>Enregistrer le nouveau seuil dans la mémoire flash</i>	Ce paramètre détermine si le nouveau seuil trouvé manuellement doit être enregistré comme valeur par défaut dans la mémoire flash.
<i>Mémoriser la valeur modifiée</i>	Si oui, la nouvelle valeur de seuil sera enregistrée dans la mémoire RAM et remplacera le seuil cible de régulation initial. Permet de conserver le seuil déterminé manuellement après absence de détection de présence.
<i>Scène*</i>	Ce paramètre permet de sélectionner différentes scènes lumineuses pré-réglées. Celles-ci peuvent être appelées via l'objet 21.
<i>Zone de tolérance de régulation</i>	<p>Cette plage de luminosité est une tolérance dans laquelle la valeur de luminosité en lux peut varier sans qu'une nouvelle instruction de régulation ne soit envoyée en compensation.</p> <p>Ces plages sont définies par le tableau ci-après (§3.8). La valeur par défaut est la plage 2. La tolérance de chaque zone dépend de la valeur de lux actuelle. Le système de mesure de luminosité intégré étant logarithmique, le tableau n'est pas linéaire.</p> <p>Exemple : Zone = 2 ; Luminosité = 500 lux ; Tolérance = ± 24 lux</p> <p>La luminosité peut donc varier entre 476 et 524 lux sans qu'il y ait réajustement par la gradation.</p>

* Affichage des scènes : valeur paramètre « Scène » = ON

Scène	ON
Scène 1	500 lx
Scène 2	500 lx
Scène 3	500 lx
Scène 4	500 lx
Scène 5	500 lx
Scène 6	500 lx
Scène 7	500 lx
Scène 8	500 lx

3.8 Abaque zone de tolérance en fonction de la luminosité

Luminosité en Lux

Tolérance \pm (valeur de la case) Lux

		Numéro de zone de tolérance									
		1	2	3	4	5	6	7	8	9	10
Luminosité	100	2	5	7	10	12	15	17	20	23	26
	200	5	9	14	19	24	30	35	40	46	52
	300	7	14	21	29	37	44	52	61	69	78
	400	9	19	29	39	49	59	70	81	92	104
	500	12	24	36	48	61	74	87	101	115	129
	600	14	28	43	58	73	89	105	121	138	155
	700	16	33	50	68	85	104	122	142	161	181
	800	19	38	57	77	98	119	140	162	184	207
	900	21	42	64	87	110	133	157	182	207	233
	1000	23	47	72	96	122	148	175	202	230	259
	1100	26	52	79	106	134	163	192	222	253	285
	1200	28	57	86	116	146	178	210	243	276	311
	1300	30	61	93	125	159	193	227	263	299	337
	1400	33	66	100	135	171	207	245	283	322	362
	1500	35	71	107	145	183	222	262	303	345	388
	1600	37	75	114	154	195	237	280	324	368	414
	1700	40	80	122	164	207	252	297	344	391	440
1800	42	85	129	174	220	267	315	364	414	466	
1900	44	90	136	183	232	281	332	384	438	492	
2000	47	94	143	193	244	296	350	405	461	518	

4 BLOCS FONCTIONNELS

Le fonctionnement du détecteur peut être découpé en blocs suivants:

- Détection de mouvement
- Mesure de luminosité
- Canal éclairage/lumière ON/OFF
- Canal éclairage/lumière gradation absolue avec en option lumière résiduelle (stand-by)
- Canal CVC (indication de présence)
- Indicateur de dépassement de seuil lumineux
- 2 canaux de régulation constante de lumière

La détection de mouvement et la mesure de luminosité agissent indépendamment sur le canal éclairage/lumière et le canal CVC.

La fonction de régulation reçoit sa valeur de luminosité lux directement du capteur de luminosité. Le démarrage et l'arrêt de la gradation peuvent être commandés par l'objet 16 ou par la détection de mouvement sur le canal lumière ou sur le canal CVC.

Après une coupure de tension sur le bus KNX, le détecteur génère un allumage.

4.1 CANAL ECLAIRAGE/LUMIERE

Ce canal a deux modes de fonctionnement à choisir dans le menu « *Mode de fonctionnement* ».

- Automatique
- Semi-automatique

Les différences sont:

- Le mode automatique connaît 3 états: prêt, actif, passif
- Le mode semi-automatique connaît 2 états: prêt, actif
- Le mode semi-automatique n'allume pas la lumière après détection mais seulement après appui sur un poussoir.

4.1.1 OBJET 0 SORTIE – LUMIERE – COMMUTATION

← Sortie 1 Bit

Dans ce mode de fonctionnement, toute détection de mouvements reconnue, entraîne un télégramme « ON » sur l'objet de sortie 0 et la minuterie démarre à ce moment-là.

La minuterie est réglable avec le paramètre « Minuterie ».

Après écoulement complet de la minuterie, un télégramme « OFF » est envoyé sur l'objet de sortie 0.

4.1.2 OBJET 0 SORTIE – LUMIERE – GRADATION

← SORTIE 1 Octet

Dans ce mode de fonctionnement, un télégramme en pourcentage de valeur (0% à 100%) pour la valeur « ON » et de même pour la valeur « OFF » est envoyé.

4.1.3 OBJET 0 SORTIE – LUMIERE – SCENE

← SORTIE 1 Octet

Pour la valeur objective « ON » et pour la valeur objective « OFF » il est possible de sélectionner une scène parmi 32.

4.1.4 OBJET 1 COMMANDE EXTERNE POUSSOIR / ETAT - LUMIERE – COMMUTATION → Entrée 1 Bit

L'objet entrant 1 „Commande externe poussoir / Etat“ peut être utilisé de deux manières:

- comme entrée pour un bouton poussoir externe qui commande la lumière en direct
- comme entrée pour recevoir l'état ou l'information d'un actionneur extérieur

Dans les deux cas, la réception d'un télégramme à la valeur « ON » amène le détecteur dans l'état « lumière allumée » et un télégramme « OFF » dans l'état « Prêt ». La valeur du télégramme ON/OFF dépend du paramètre « *Filtre de transmission de commutateur externe* ».

Après réception du télégramme « ON », la minuterie démarre comme si un mouvement avait été détecté. Après écoulement complet de la minuterie, la lumière est éteinte.

Après réception du télégramme « OFF », le détecteur se met en mode passif et aucune détection ne peut se faire. Après écoulement complet de la durée de temps mort, le détecteur est à nouveau apte à détecter.

Cette durée est réglable avec le paramètre « *Temps mort après extinction* ».

4.1.5 OBJET 2 ENTREE MOUVEMENT EXTERIEUR – LUMIERE – COMMUTATION → Entrée 1 Bit

Via l'objet 2 « entrée mouvement extérieur-lumière-commutation » il est possible de « raccorder » un second détecteur. La réception de cette détection de mouvement sera traitée comme une détection interne au détecteur. C'est donc une liaison parallèle de deux détecteurs infrarouge.

Dans le cas d'utilisation de détecteurs secondaires, l'ensemble des sorties secondaires objet 0 sont liées à l'objet 2 (entrée) du détecteur maître correspondant.

4.1.6 OBJET 3 ENTREE LUMIERE – CONTROLE FORCE / VERROUILLAGE

Cet objet peut prendre deux valeurs: Contrôle forcé ou Verrouillage.

Contrôle forcé:

→ Entrée 2 Bit

L'objet 3 en tant que « contrôle forcé » connaît 3 valeurs (2 bit):

- (1) Contrôle forcé ON (control = 1, value = 1). Ceci émet inconditionnellement la valeur ON sur Objet 0 Sortie - Lumière. La temporisation Contrôle forcé démarre. Si aucun télégramme n'est reçu sur l'objet 3 et après écoulement complet de la durée, le fonctionnement normal est réactivé.
- (2) Contrôle forcé OFF (control = 1, value = 0). Ceci émet inconditionnellement la valeur OFF sur Objet 0 Sortie - Lumière. La temporisation Contrôle forcé démarre. Si aucun télégramme n'est reçu sur l'objet 3 et après écoulement complet de la durée, le fonctionnement normal est réactivé.
- (3) Contrôle forcé AUTO (control = 0, value = 0). Ceci entraîne le fonctionnement normal du détecteur.

Verrouillage:

→ Entrée 1 Bit

L'objet 3 en tant que « verrouillage » connaît 2 valeurs (1 bit): 0 ou 1

La réaction sur la réception d'un télégramme sur cet objet est conditionnée par deux paramètres complémentaires. *Lumière* \Leftrightarrow Si objet de verrouillage = 0, et *Lumière* \Leftrightarrow Si objet de verrouillage = 1
Les deux paramètres peuvent avoir les valeurs suivantes:

- Contrôle forcé ON
- Contrôle forcé OFF
- AUTO
- Verrouillage (état actuel)
- Aucune Action

Attention: en cas de réglage inappropriés tels que, Objet 3 = verrouillage, si 0 alors verrouillage et si 1 alors aucune action, temporisation Contrôle forcé OFF, le détecteur peut être totalement bloqué!

4.2 CANAL CVC

← Sortie 1Bit

Le canal CVC possède les mêmes objets et modes de fonctionnement que le canal éclairage/lumière. Seule la détection de mouvements se trouve élargie. Le principe de la détection de mouvements devient une détection sur « longue durée ».

C'est le résultat d'une détection établie sur plusieurs fenêtres de durée égales d'observation. La détection finale est validée si au moins une détection a eu lieu dans chaque fenêtre d'observation.

Les paramètres sont: *Nombre de fenêtres d'observation et Durée des fenêtres d'observation*
La durée totale d'observation est une combinaison des deux paramètres.

Indication de la présence : Le canal CVC peut être utilisé pour indiquer une présence dans la zone de surveillance et ce télégramme pourra être exploité par d'autres participants. La réaction la plus rapide est obtenue en réglant le nombre de fenêtres à 1 et la durée d'observation à 1 seconde. Le fonctionnement du canal CVC est indépendant de la luminosité.

4.2.1 OBJET 4 SORTIE - CVC – COMMUTATION

← Sortie 1Bit

L'objet 4 Sortie – CVC – Commutation est identique à l'objet 0 Sortie – Lumière – Commutation mais possède des options complémentaires (voir §3.3).

4.2.2 OBJET 5 COMMANDE EXTERNE POUSSOIR /ETAT - CVC

→ Entrée 1 Bit

Identique à l'objet 1.

4.2.3 OBJET 6 ENTREE MOUVEMENT EXTERIEUR – CVC

→ Entrée 1 Bit

Identique à l'objet 2.

4.2.4 OBJET 7 ENTREE CVC – CONTROLE FORCE

→ Entrée 2 Bit

Identique à l'objet 3.

4.2.5 OBJET 7 ENTREE CVC – VERROUILLAGE

→ Entrée 1 Bit

Identique à l'objet 3.

4.3 LUMINOSITE / INTERRUPTEUR CREPUSCULAIRE

Ce sous-menu a deux objets sortants: Valeur de luminosité et Interrupteur crépusculaire

Généralités	Transmission de la valeur de luminosité (lux) si changement de	100 Lux
Lumière	Transmission cyclique de la valeur de luminosité (lux)	Off
Lumière d'orientation / résiduelle - Stan	Seuil de luminosité de l'interrupteur crépusculaire	300 Lux
CVC	Hystérésis	30 Lux
Luminosité	Valeur objet pour On	On
Calibration de la valeur de luminosité	Valeur objet pour Off	Off
Paramétrage des capteurs PIR	Filtre de transmission	On et Off
Régulation de lumière constante		

4.3.1 OBJET 8 INTERRUPTEUR CREPUSCULAIRE – COMMUTATION

← Sortie 2 Octet

Cet objet sortant envoie une commande « ON » lorsque la luminosité mesurée dépasse la valeur saisie pour « *Seuil de luminosité de l'interrupteur crépusculaire* ». Lorsque la luminosité passe sous ce seuil minoré de la valeur d'hystérésis, une commande « OFF » est envoyée.

4.3.2 OBJET 9 VALEUR DE LUMINOSITE

← Sortie 2 Octet

Cet objet sortant envoie la valeur actuelle en lux de la luminosité mesurée (type de données 9.004 lux). Si nécessaire, effectuer une calibration AD de la valeur de luminosité pour être au plus près de la valeur réelle. L'envoi est conditionné par un changement supérieur à la valeur saisie pour « *Transmission de la valeur de luminosité (lux) si changement de* ». En plus de l'envoi conditionné par une variation, l'envoi inconditionnel peut être cyclique avec une période correspondante à la valeur saisie pour « *Transmission cyclique de la valeur de luminosité (lux)* ». Si la valeur OFF est saisie, il n'y a pas d'envoi cyclique.

4.4 VALEUR DE CALIBRATION AD

← Sortie 2 Octet

Cet objet n'émet pas spontanément, il ne peut qu'être lu volontairement. Sa valeur absolue 16 Bit représente la valeur actuelle de calibration AD pour la mesure de luminosité.

La mesure de luminosité peut être calibrée de la façon suivante:

1. A l'aide d'un luxmètre, mesurer la lumière environnante :
 - Avec le détecteur à son emplacement définitif, poser le luxmètre sur la table pour avoir une correspondance avec les lux sur le plan de travail ;
 - Avec le détecteur à son emplacement définitif, ou plus simplement avec le détecteur à plat sur une surface régulière, poser le luxmètre à côté du détecteur pour avoir une correspondance avec les lux réels ;

Cette valeur sera alors la valeur de lux de référence. Prévoir une tolérance de ± 20 lux.

Exemple : 150 lux.

2. Lire au même moment la valeur de calibration AD (objet 10) dans le logiciel ETS.
Dans le menu « Propriétés de l'objet » utiliser le Type de données **7.001 pulses**. Lire la valeur AD ainsi reçue.

Exemple : 127 pulses.

3. Saisir les deux valeurs « valeur de lux » et « valeur de calibration AD » dans le sous-menu « Calibration de la valeur de luminosité »

Généralités	Calibration	Oui
Lumière		
Lumière d'orientation / résiduelle - St		
CVC		
Luminosité		
Calibration de la valeur de luminosité	Valeur de calibration AD	127
Paramétrage des capteurs PIR	Valeur de lux	150
Régulation de lumière constante		

4.5 OBJETS POUR LA REGULATION DE LUMIERE CONSTANTE

4.5.1 OBJET 16 REGULATION CONSTANTE DE LA LUMIERE ON/OFF

→ Entrée 1 Bit

Cet objet reçoit une commande pour actionner ou non la régulation constante de lumière.

Il est possible de donner la consigne d'activation via le paramètre *Commuter la régulation avec et de saisir le détecteur de mouvements*.

4.5.2 OBJET 17 LUMIERE CONSTANTE – GRADATION RELATIVE

→ Entrée 4 Bit

Cet objet reçoit une commande pour modifier la valeur de gradation relative en % par pas de 1%.

La fixation du nouveau seuil de régulation se fait alors confortablement avec un poussoir KNX.

La nouvelle valeur de luminosité peut être affichée sur un panneau de contrôle KNX via la lecture de l'objet 9 « Valeur de luminosité ».

Important: dans le menu « Gradation » il est possible via « *Enregistrer le nouveau seuil après* » d'indiquer un délai de prise en compte du seuil réglé manuellement. Après écoulement de ce délai, la nouvelle valeur est enregistrée dans la mémoire RAM (pas la mémoire Flash).

Attention: ce nouveau seuil lumineux reste temporairement dans la mémoire RAM tant que des mouvements sont détectés. Après désactivation (minuterie écoulée) et réactivation (une personne pénètre dans la pièce sans éclairage) du canal éclairage, c'est le seuil saisi dans le logiciel ETS qui s'applique à nouveau.

Si le seuil de régulation défini manuellement par poussoir doit être conservé au-delà de la temporisation dans la mémoire RAM, il faut sélectionner la valeur « oui » pour « *Mémoriser la valeur modifiée* » (voir §3.7).

4.5.3 OBJET 18 LUMIERE CONSTANTE – GRADATION ABSOLUE

→ Entrée 1 Octet

Cet objet reçoit la valeur cible de gradation en % du maximum.

4.5.4 OBJET 20 LUMIERE CONSTANTE – CONTROLE FORCE

→ Entrée 1 Bit

A réception des valeurs ON ou OFF, la réaction est fonction des paramètres *Contrôle forcé pour ON, pour OFF*. Les réglages sont: aucune réaction, luminosité minimum, luminosité maximum.

4.5.5 OBJET 21 LUMIERE CONSTANTE – SCENE

→ Entrée 1 Octet

Cet objet peut recevoir une valeur de scène parmi un total de 8 scènes pré-réglées. Chaque scène peut recevoir la valeur OFF en plus d'une valeur de luminosité de 10 lux à 2000 lux.

4.5.6 OBJET 22 LUMIERE CONSTANTE – SORTIE CANAL 1

← Sortie 1 Octet

Cet objet commande la gradation absolue du canal 1 en %.

4.5.7 OBJET 23 LUMIERE CONSTANTE – SORTIE CANAL 2

← Sortie 1 Octet

Cet objet commande la gradation absolue du canal 2 avec un écart ou offset par rapport au canal1.

4.5.8 OBJET 24 LUMIERE D'ORIENTATION – CHOIX DES VALEURS STAND-BY

← Sortie 1 Bit

Cet objet permet de décider quelle paire de valeurs de lumière « stand-by » est prise en compte (voir §3.2.3). Si objet 24 = 0 (ou n'est pas reçu) alors la paire 1 est choisie ; si objet 24 = 1 alors la paire 2 est choisie.

5 PROGRAMME VERSION 2.7

La version 2.7 intègre des fonctions supplémentaires et des améliorations de certaines fonctions présente dans la version 2.4.

Les valeurs par défauts des paramètres ont été changées dans la version 2.7 par rapport à 2.4 dans le but d'offrir la meilleure et la plus sûre des configurations par défaut pour une première prise en main d'un détecteur.

Les anciens produits intégrant le firmware en version 2.4 sont programmables avec le programme d'application version 2.7 mais n'auront pas les fonctions et les objets de communication supplémentaires.

5.1 EVOLUTION POUR LA VERSION 2.7

- Fonction de gradation lors d'une régulation de luminosité constante §5.2.2
- Minuterie lors du mode semi-automatique §5.3.3
- Fonction stand-by §5.3.4
- Adaptation du capteur crépusculaire §5.3.5
- Comportement lors du démarrage §5.3.1
- Objet de verrouillage du mode Détecteur secondaire §5.2
- Limite supérieure de luminosité automatique pour l'extinction §5.3.2
- Modification de paramètres via un objet de communication §5.2.1
- Voyant de contrôle LED (vert)>> Tant que le détecteur détecte un mouvement, le voyant clignote à une fréquence de 0,5 Hz

5.2 OBJETS DE COMMUNICATION V.2.7

→ **Objet entrant** ← **Objet sortant**

1 OCTET = 1 BYTE

Objet		Fonction	Utilisation/Liaison avec:	Bit/Octet
0	←	Sortie - Lumière (commutation)	Actionneur groupe de luminaires	1 Bit
0	←	Sortie - Lumière (gradation absolue)	Actionneur groupe de luminaires	1 Octet
0	←	Sortie - Lumière (scène)	Actionneur groupe de luminaires	1 Octet
1	→	Entrée commande extérieure - Lumière (commutation)	Poussoir KNX, écran de contrôle, logique	1 Bit
2	→	Entrée mouvement extérieur - Lumière (commutation)	Sortie lumière détecteur secondaire (objet de sortie 0)	1 Bit
3	→	Entrée - Lumière (contrôle forcé)	Module logique extérieur	2 Bit
3	→	Entrée - Lumière (verrouillage)	Poussoir KNX, écran de contrôle, logique	1 Bit
4	←	Sortie - CVC (commutation)	<ul style="list-style-type: none"> Actionneur pour CVC (Climatisation, Ventilation, Chauffage) Commande de logique d'alarme Indication de présence 	1 Bit
4	←	Sortie - CVC (gradation absolue)	Actionneur groupe de luminaires	1 Octet
4	←	Sortie - CVC (scène)	Actionneur groupe de luminaires	1 Octet
5	→	Entrée commande extérieure - CVC (commutation)	Poussoir KNX, écran de contrôle, logique	1 Bit
6	→	Entrée mouvement extérieur - CVC (commutation)	Sortie CVC détecteur secondaire (objet de sortie 4)	1 Bit
7	→	Entrée - CVC (contrôle forcé)	Module logique extérieur	2 Bit
7	→	Entrée - CVC (verrouillage)	Poussoir KNX, écran de contrôle, logique	1 Bit
8	←	Dépassement de seuil lumineux (commutation)	Logique, Actionneur	1 Bit
9	←	Valeur directe de luminosité en Lux	Logique, écran de contrôle	2 Octet
10	←	Valeur de calibration AD	Lecture de la valeur interne et saisie manuelle de la valeur de luminosité lue en réel au luxmètre	2 Octet
11*	→ ←	Minuterie en secondes	Lecture et écriture (modification) Poussoir KNX, écran de contrôle	2 Octet
12*	→ ←	Seuil crépusculaire sous lequel le détecteur est actif	Lecture et écriture (modification) Poussoir KNX, écran de contrôle	2 Octet
14*	→	Régulation constante de lumière – Gradation Forcée	Poussoir KNX, logique	4 Bit
16	→	Régulation constante de lumière - ON/OFF	Poussoir KNX, écran de contrôle, logique	1 Bit
17	→	Régulation constante de lumière - Gradation relative	Poussoir KNX, écran de contrôle, pour gradation manuelle	4 Bit
18	→	Régulation constante de lumière - Gradation absolue	Logique	1 Octet
20	→	Régulation constante de lumière - Contrôle forcé	Poussoir KNX, logique	1 Bit
21	→	Régulation constante de lumière - Scène	Logique	1 Octet
22	←	Régulation constante de lumière – Sortie canal 1	Actionneur gradation luminaires gr. 1	1 Octet
23	←	Régulation constante de lumière – Sortie canal 2	Actionneur gradation luminaires gr. 2	1 Octet
24	→	Lumière résiduelle/d'orientation temporisée / Stand-by	Permutation des « paires Stand-by »	1 Bit

* nouveaux objets par rapport à la version précédente

Objets de communication en mode Détecteur secondaire :

Objet		Fonction	Utilisation/Liaison avec:	Bit/Octet
0	←	Sortie - Lumière (commutation)	Détecteur maître	1 Bit
3	→	Entrée - Lumière (verrouillage)	Poussoir KNX, écran de contrôle, logique	1 Bit

Verrouillage:

→ Entrée 1 Bit

L'objet 3 en tant que « verrouillage » connaît 2 valeurs (1 bit): 0 ou 1

Si objet de verrouillage = 0, Sortie Lumière (objet 0) ⇔ AUTO (mode normal)

Si objet de verrouillage = 1, Sortie Lumière (objet 0) ⇔ VERROUILLEE, lors de la reconnaissance de mouvements, aucun télégramme n'est envoyé par le détecteur

5.2.1 OBJET 11 ET 12 MODIFICATION DYNAMIQUE DES VALEURS → Entrée 2 octet / ← Sortie 2 octet

Les objets 11 et 12 permettent une modification directe des paramètres associés, respectivement la minuterie et le seuil de luminosité sous lequel le détecteur est actif, ainsi qu'une lecture de ces valeurs.

Ces entrées permettent donc, via des composants externes (poussoir, écran de contrôle, logique) d'influencer directement le fonctionnement du détecteur sans passer par une programmation via ETS.

Exemple : le seuil crépusculaire peut être ajusté à certaines périodes de la journée ou selon le besoin de l'utilisateur.

Après un reset du bus ou une nouvelle programmation, ce sont à nouveau les valeurs programmées via ETS qui sont effectives.

5.2.2 OBJET 14 LUMIERE CONSTANTE – GRADATION FORCEE → Entrée 4 bit

Lorsque la régulation constante est démarrée via une détection ou un ordre externe ON (objet 16), celle-ci est effective tant qu'il y a détection de mouvements ou tant que la minuterie est active.

La valeur présente à la sortie de la régulation constante de lumière (objet 22) peut alors être modifiée manuellement via un poussoir KNX.

Après désactivation (minuterie écoulee) ou un ordre OFF et réactivation (une personne pénètre dans la pièce sans éclairage) de la régulation constante, c'est le seuil saisi dans le logiciel ETS qui s'applique à nouveau.

5.3 PARAMETRES V.2.7

5.3.1 MODE FONCTIONNEMENT / COMPORTEMENT AU DEMARRAGE

Après mise en service ou retour de l'alimentation, le détecteur est tout d'abord inactif pour 60 secondes. Durant cette phase d'auto-calibration, aucun télégramme n'est envoyé par le détecteur. La sortie lumière peut être paramétrée durant cette phase de deux façons différentes en mode automatique, à savoir « aucune réaction » (lumière OFF) ou « lumière allumée pour 75 secondes ».

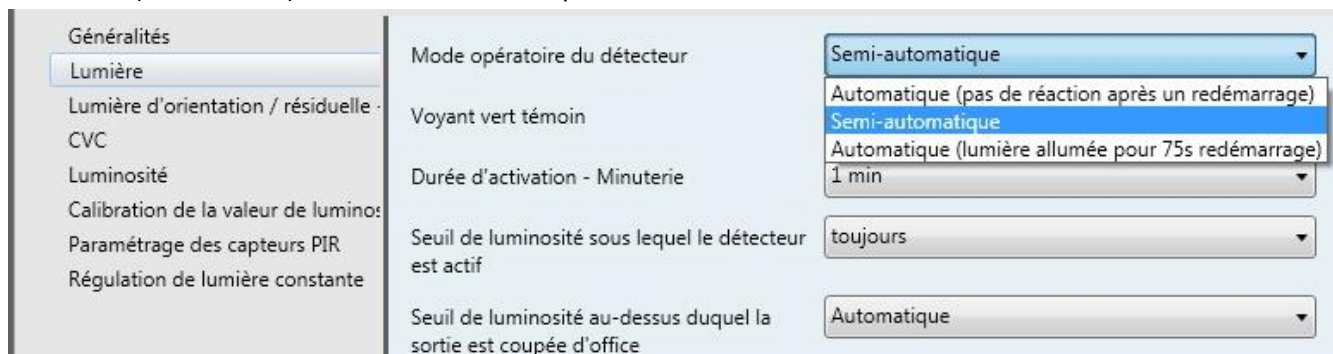

5.3.2 ADAPTATION AUTOMATIQUE DU SEUIL D'EXTINCTION

En sélectionnant « automatique » dans le paramètre « *Seuil de luminosité au-dessus duquel la sortie est coupée d'office* », le détecteur calcul la limite de la façon suivante.

Si la valeur de luminosité (après 1 minute d'allumage ; valeur C) est finalement supérieure à la valeur saisie pour le paramètre « *Seuil de luminosité sous lequel le détecteur est actif* » (valeur A), la valeur calculée pour le « *Seuil de luminosité au-dessus duquel la sortie est coupée d'office* » (valeur B) est celle de la valeur A +10% + 200 lx.

Si la valeur de luminosité (après 1 minute d'allumage ; valeur C) est finalement inférieure à la valeur saisie pour le paramètre « *Seuil de luminosité sous lequel le détecteur est actif* » (valeur A), la valeur calculée pour le « *Seuil de luminosité au-dessus duquel la sortie est coupée d'office* » (valeur B) est celle de la valeur C +10% + 200 lx.

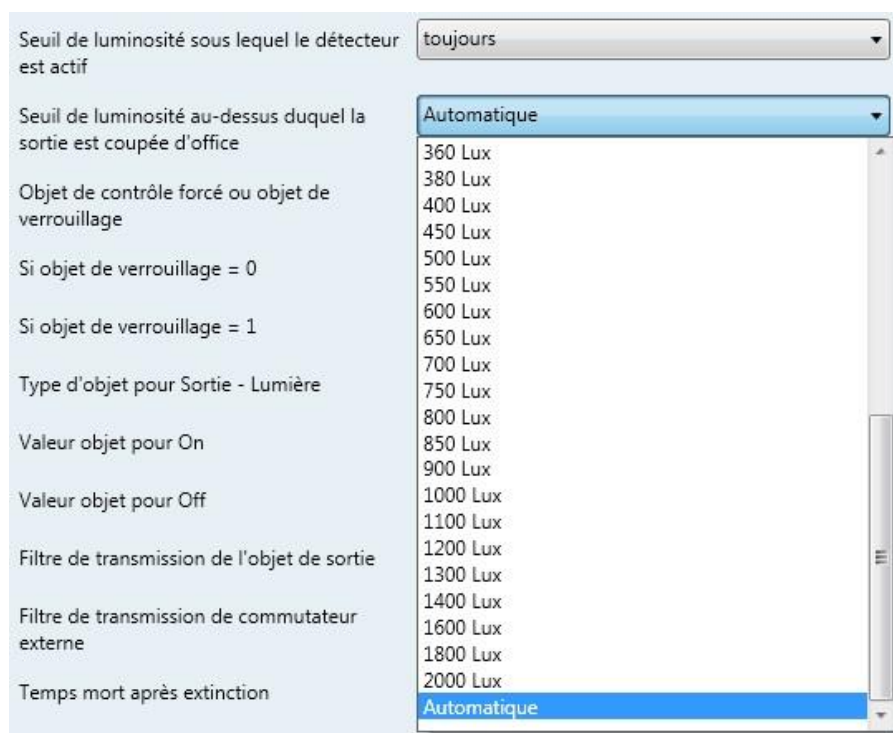

Après désactivation (minuterie écoulee) ou un ordre OFF et réactivation (une personne pénètre dans la pièce

sans éclairage) ou un ordre ON, la valeur « *Seuil de luminosité au-dessus duquel la sortie est coupée d'office* » est recalculée.

Attention : lors de l'utilisation de valeurs de lux fixes, le « *Seuil de luminosité au-dessus duquel la sortie est coupée d'office* » doit toujours être supérieur au « *Seuil de luminosité sous lequel le détecteur est actif* ».

5.3.3 MINUTERIE DANS LE CAS DU MODE SEMI-AUTOMATIQUE

Si la valeur de luminosité dépasse le « *Seuil de luminosité au-dessus duquel la sortie est coupée d'office* » durant l'écoulement de la minuterie, la sortie lumière (objet 0 / objet 22) est coupée mais pas la minuterie.

Si la valeur de luminosité repasse sous le « *Seuil de luminosité sous lequel le détecteur est actif* », la sortie lumière est activée pour le temps restant sur la minuterie.

5.3.4 STAND-BY

Les valeurs de stand-by du §3.2.3 sont complétées par la valeur « indéfiniment » pour la durée de stand-by.

Cette valeur permet alors d'avoir une lumière minimum en continu.

Si la valeur de luminosité dépasse le « *Seuil de luminosité au-dessus duquel la sortie est coupée d'office* » durant le stand-by, la sortie lumière (objet 0) est coupée.

Si la valeur de luminosité repasse sous le « *Seuil de luminosité sous lequel le détecteur est actif* », la sortie lumière est à nouveau activée avec les paramètres de la fonction stand-by qui sont programmés.

Généralités	Valeurs résiduelles - Stand-by	Actif
Lumière	Durée d'activation - Stand-by 1	1 h
Lumière d'orientation / résiduelle - Stan	Stand-by Valeur 1	80%
CVC	Durée d'activation - Stand-by 2	Indéfiniment
Luminosité	Stand-by Valeur 2	Off
Calibration de la valeur de luminosité		1 min
Paramétrage des capteurs PIR		2 min
Régulation de lumière constante		5 min
		10 min
		20 min
		30 min
		40 min
		50 min
		1 h
		2 h
		4 h
		8 h
		Indéfiniment

5.3.5 CALIBRATION DU CAPTEUR DE LUMINOSITE

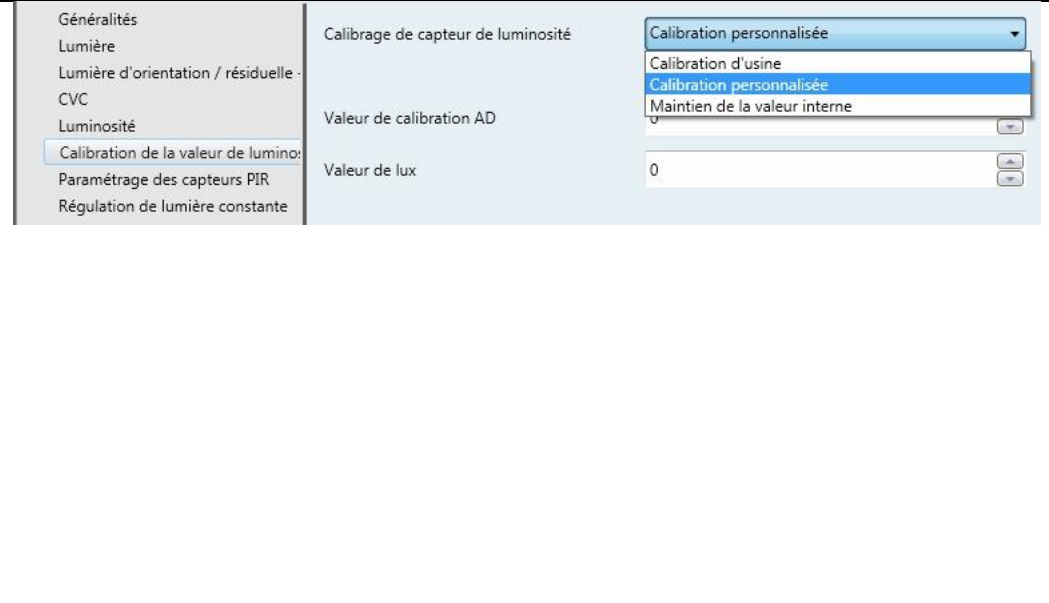
<p>Calibration de la valeur de luminosité</p>	
<p><i>Calibration d'usine</i></p>	<p>La calibration usine est active (valeur par défaut) Retour à la calibration d'usine: ceci est à tout moment possible en sélectionnant la valeur et en reprogrammant le détecteur.</p>
<p><i>Calibration</i></p>	<p>Par le choix de cette valeur, les fenêtres suivantes s'ouvrent.</p>
<p><i>Valeur de calibration AD (si calibration = oui)</i></p>	<p>Lire la valeur dans le logiciel ETS (objet de communication 10) et la copier dans cette fenêtre. Attention: dans le menu Propriétés de l'objet utiliser le Type de données 7.001 pulses. Lire la valeur AD ainsi reçue (exemple : 127 pulses).</p>
<p><i>Valeur de lux (si calibration = oui)</i></p>	<p>Reporter dans cette fenêtre la valeur de lux mesurée avec un luxmètre au moment où la valeur AD en « pulses » a été envoyée.</p>
<p><i>Garder la valeur calibrée</i></p>	<p>Choisir cette option après avoir fait une calibration manuelle pour indiquer qu'une calibration spécifique a eu lieu et fermer les deux fenêtres précédente par mesure de sécurité</p>
	<p>Pour plus de détails se référer à la description de l'objet „Calibration AD“ §4.4</p>

