

STEUERZENTRALE 1V0001

FÜR CONTROLLER/EXTENDER-ANWENDUNGEN & reev Dashboard Compact

Die externe Steuerzentrale ist speziell für den Einsatz in Gruppenlösungen nach dem Controller-Extender-Prinzip konzipiert. Sie ersetzt die Controller-Wallbox und übernimmt die Konfiguration und Steuerung von bis zu 16 Ladepunkten. Das für 24 Monate Laufzeit bereitgestellte reev Dashboard Compact ermöglicht einen zukunfts-sicheren Betrieb, regelmäßige Software-Updates sowie eine flexible Nutzer- und RFID-Verwaltung. Über das integrierte Lastmanagement verteilt sie den über die Hausinstallation verfügbaren Gesamtlaststrom intelligent auf alle Ladepunkte im System. Durch die Kommunikation mit dem Dashboard über das interne LTE-Modul und OCPP empfiehlt sich die externe Steuerzentrale für den Einsatz im halböffentlichen und öffentlichen Bereich.



Allgemeines

Fabrikat	Externe Steuerzentrale
Produktnummer	1V0001C
EAN-Nummer	4011721183121
Statistische Warennummer	85371091
Verpackungseinheit (VPE)	1 Stück
Verpackung (Abmessung HxBxT)	370 x 285 x 170 mm
Lieferumfang	Steuerzentrale, Montage-Set

Eingang/Stromanschluss

Netzanschluss	für Zuleitung bis 2 × 50 mm ² (RCCB) und 1 × 4 mm ² (PE)
Nennspannung	230 V
Nennstrom	0,2 A (40 A Einschaltstrom)
Nennfrequenz	50 Hz
Vorsicherung	nicht erforderlich
Anschlussklemmen	Direktanschluss am RCD PE an Reihenklemme
Leitungseinführung	1 × M32 (Oberseite) und 2 × M32 (Unterseite)

Absicherung/Einbauten

RCCB	RCD, Typ A, 30 mA
MCB	B-Charakteristik, 6 A, 1+N

Software/Backend

Zugangskontrolle	Vergabe von unbegrenzten Zugangsrechten für Fahrer*innen und Fahrzeuge mittels RFID-Karten
Smartphone-App für Fahrer*innen	Eingabe von Zahlungs- und Rechnungsinformationen, Einsicht in Transaktionshistorien, verfügbar für Android und iOS
Management & Monitoring	Einfache und benutzerfreundliche Verwaltung der Ladeinfrastruktur über mehrere Standorte im Online-Dashboard
Analytics	Auswertung von Ladevorgängen und Verbraucherverhalten in übersichtlichen Darstellungen
Laden mit Verbrauchskontrolle	Kostenüberwachung von Dienstwagen und Poolfahrzeugen, Export von Ladehistorien
Software-Updates	Automatische und kostenlose Software-Updates

Arbeitsbedingungen

Arbeitstemperatur	-30 bis 40°C
Lagertemperatur	-30 bis 85°C
Relative Luftfeuchtigkeit	5 bis 95%, nicht kondensierend
Schutzklasse	I
Überspannungskategorie	III
Verschmutzungsgrad	3
Schutzart	IP44
Maximale Aufbauhöhe	≤ 2.000 m NHN
Verlustleistung	4,5 W

Normen/Richtlinien

IEC 61439-1

Gehäuse

Bauart	Wandgehäuse
Befestigungsart	Wandbefestigung über Montage-Set
Material (Gehäuse)	Kunststoff
Gehäusefarbe	anthrazit
Material (Blende)	Kunststoff
Blendenfarbe	lichtgrau
Verriegelung	metrische Schraube mit gerändeltem Kunststoffkopf
Abmessungen (HxBxT)	320 x 205 x 146 mm
Gewicht netto	ca. 2 kg
Gewicht brutto	ca. 3,5 kg

Optionales Zubehör

Konfigurationskit	CONFCAB
siehe Webseite www.ablmobility.de	

Maßzeichnung

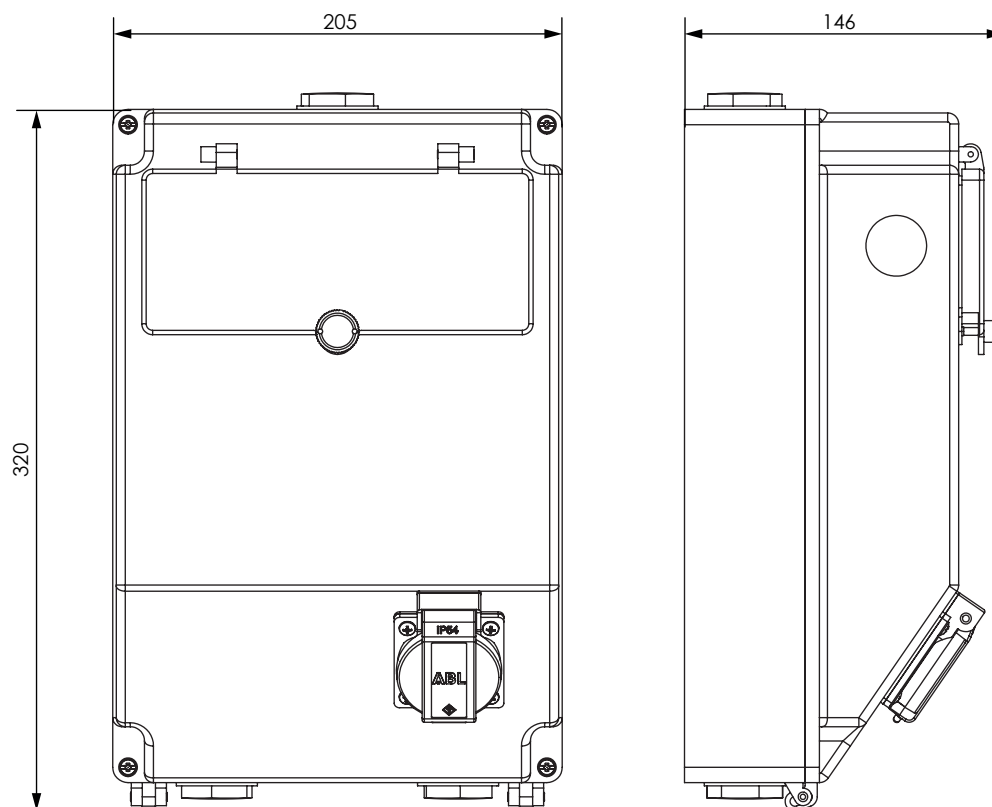

Änderungen vorbehalten: Alle Leistungsmerkmale, Spezifikationen und weitere Angaben können jederzeit ohne Ankündigung geändert werden.

ABL SURSUM
Bayerische Elektrozubehör GmbH & Co. KG

Albert-Büttner-Straße 11
D-91207 Lauf / Pegnitz

Tel. +49 (0) 9123 188-0
Fax +49 (0) 9123 188-188

info@abl.de
www.ablmobility.de

reev
by emonvia GmbH

Theo-Prosel-Weg
D-80797 München

Tel. +49 (0) 89 215 389 70

sales@reev.com
www.reev.com