

Scheda dati | Codice articolo: 221-549

Supporto di montaggio con piastra antistrappo; connettori per 10 cavi; Serie 221 -  
4 mm<sup>2</sup>; per guida DIN 35; bianco

<https://www.wago.com/221-549>



Colore: ■ bianco

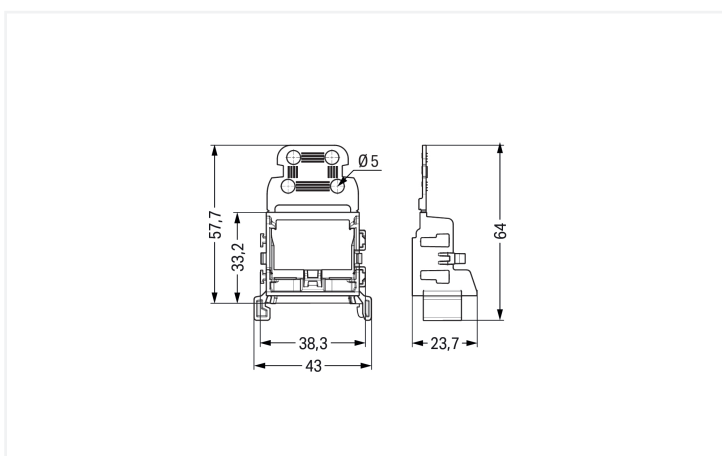

### Dati geometrici

Larghezza	43 mm / 1.693 pollici
Altezza	23,7 mm / 0.933 pollici
Profondità dal bordo superiore della guida DIN	57,7 mm / 2.272 pollici
Profondità	64 mm / 2.52 pollici

### Dati meccanici

Tipo montaggio	Montaggio a scatto
Tipo montaggio	Guida DIN 35
Adatto	for 10-wire connectors (4 mm <sup>2</sup> )

### Dati dei materiali

Nota sui dati dei materiali	<a href="#">Information on material specifications can be found here</a>
Colore	bianco
Gruppo materiale	I
Materiale isolante	Poliamide (PA66)
Classe di infiammabilità secondo UL 94	V0
Carico d'incendio	0.213 MJ
Peso	7,1 g

### Dati commerciali

PU (SPU)	10 pz.
Tipo imballaggio	Box
Paese d'origine	CN
GTIN	4066966603767
Numero tariffa doganale	39269097900

### Product Classification

ETIM 9.0	EC002848
ETIM 10.0	EC002848
ECCN	NO US CLASSIFICATION

### Environmental Product Compliance

RoHS Compliance Status	Compliant, No Exemption
------------------------	-------------------------

### Download

#### Environmental Product Compliance

##### Compliance Search

Environmental Product  
Compliance 221-549



## 1 Prodotti compatibili

### 1.1 Accessori opzionali

#### 1.1.1 Marcatura

##### 1.1.1.1 Striscia di marcatura



**N. art.: 210-833**

Strisce di marcatura; 25 m su bobina; larghezza 6 mm; vuoto; Autoadesivo; bianco